

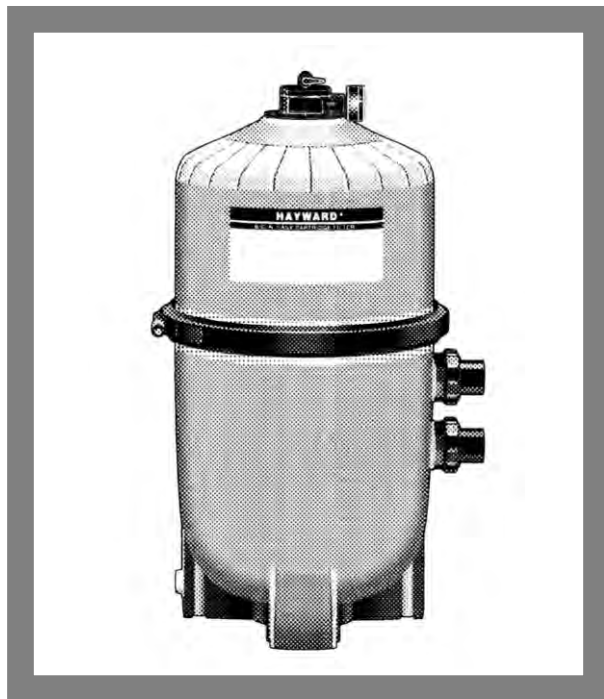

SwimClear™

de **HAYWARD®**

Manual del Propietario



Modelos C2030 C3030 C4030 C5030 C7030

FILTROS CON CARTUCHO QUE CUENTAN CON UN TUBO DISTRIBUIDOR MÚLTIPLE (CONECTOR) EN LA PARTE SUPERIOR

MODELO	VELOCIDAD EFECTIVA DE FILTRACIÓN		VELOCIDAD DEL FLUJO DE DISEÑO	
	FT ²	M ²	Residencial GPM	Comercial LPM
C2030	225	20.9	84	318
C3030	325	30.2	122	462
C4030	425	39.5	150	568
C5030	525	48.8	150	568
C7030	680	63.2	150	568
PRESIÓN MÁXIMA DE OPERACIÓN PARA TODOS LOS MODELOS 50 PSI (BARRA 3.45)				

ATENCIÓN INSTALADOR: ESTE MANUAL CONTIENE INFORMACIÓN IMPORTANTE SOBRE LA OPERACIÓN Y EL USO SEGURO DE ESTE EQUIPO.

ESTE MANUAL ESTÁ DIRIGIDO AL USUARIO FINAL DE ESTE PRODUCTO.

Hayward Pool Products
620 Division Street, Elizabeth, NJ 07207
Teléfono: (908) 351.5400
www.haywardnet.com

▲ Este es el símbolo de alerta de seguridad. Cuando vea este símbolo en su equipo o en este manual, busque una de las siguientes palabras de alerta y esté atento a un posible peligro de lesión personal o muerte.

▲ ADVERTENCIA – Este símbolo advierte sobre los peligros que **podrían** causar graves lesiones personales, o la muerte y/o grandes daños a la propiedad, y si se ignora, presenta un posible peligro.

▲ PRECAUCIÓN – Este símbolo advierte sobre los peligros que **causarán** o **pueden causar** lesiones personales menores o moderadas y/o daños a la propiedad y si se ignora, presenta un posible peligro. También puede hacer que los consumidores estén conscientes de ciertas acciones que son impredecibles y peligrosas. La etiqueta de AVISO indica instrucciones especiales que son importantes pero no están relacionadas con la presencia de algún peligro.



▲ LEA, ENTIENDA Y SIGA TODAS LAS INSTRUCCIONES DE SEGURIDAD Y OPERACIÓN. EL NO SEGUIR LAS INSTRUCCIONES DE SEGURIDAD Y OPERACIÓN PUEDE DAR COMO RESULTADO GRAVES LESIONES PERSONALES O LA MUERTE.

▲ PRECAUCIÓN – Para reducir el riesgo de una lesión, no permita que los niños usen o se suban al producto. Supervise de cerca a los niños en todo momento. El estándar ANSI/NSPI-4 (piscinas en el suelo o sobre el suelo) aconseja que los componentes como el sistema de filtrado, las bombas y los calentadores se coloquen en una posición que evite que los niños los usen como medios de acceso a la piscina.



▲ ADVERTENCIA – PELIGRO DE SEPARACIÓN DE COMPONENTES

Los sistemas de circulación del agua de las piscinas y de las tinas de hidromasaje operan bajo presión peligrosa durante el encendido, la operación normal y posiblemente después de que la bomba se apaga. La presión en el sistema puede causar la separación explosiva de componentes de la parte superior del filtro si no se siguen las instrucciones de seguridad y operación. Esto puede causar graves lesiones personales o la muerte.

▲ Este producto debe ser instalado y mantenido únicamente por un profesional de piscinas calificado.

PARA EVITAR LA SEPARACIÓN DE COMPONENTES

- Siga todas las instrucciones de seguridad y operación.
- No opere el sistema de circulación de agua si un componente del sistema está ensamblado indebidamente, está dañado, falta o no es un componente genuino de Hayward.
- Antes de dar servicio al sistema de circulación de agua, verifique que todos los controles del sistema y de la bomba estén en posición de apagado (OFF) y que la válvula manual para la fuga de aire en el filtro esté en posición abierta (OPEN).
- Use ÚNICAMENTE los componentes del sistema de abrazaderas de Hayward: juego de abrazadera DEX2421JKIT, juego de tuerca/tornillo DEX2421J2 y un sello de metal reforzado DEX2422Z2. Los componentes que no sean de Hayward pueden fallar durante su uso y causar una separación explosiva.
- Nunca confíe en apretar la tuerca y el tornillo de la abrazadera con la mano. Usando una llave dinamométrica con un dado de 3/4” de pulgada, apriete la tuerca y el tornillo de la abrazadera a 150 pulgadas-libra.
- Antes de encender la bomba del sistema, asegúrese de que el cuerpo de la válvula manual para la fuga de aire en el filtro esté en posición cerrada (LOCK) en el cuerpo superior del filtro.
- Antes de encender la bomba del sistema, verifique que todas las válvulas del sistema estén en una posición que permita que el agua del filtro regrese a la piscina.
- Antes de encender la bomba del sistema, la válvula manual para la fuga de aire debe estar en posición abierta (OPEN).
- Cuando encienda la bomba, no se pare sobre el filtro ni cerca del mismo.
- Si ve una fuga de agua en el área de la abrazadera del tanque del filtro, apague de inmediato todas las bombas de circulación del sistema y la electricidad. No regrese al filtro hasta que todo el flujo de agua haya cesado. Vuelva a ensamblar el sistema de la abrazadera siguiendo las instrucciones que aparecen en este manual del propietario para detener la fuga.
- Regrese al filtro para cerrar la válvula manual para la fuga de aire sólo cuando salga un flujo continuo de agua (no de aire ni una mezcla de agua y aire) de la válvula manual para la fuga de aire.
- No cambie la posición de la válvula de control del filtro mientras la bomba del sistema esté funcionando.



▲ ADVERTENCIA – PELIGRO DE EXCESO DE PRESIÓN

Probar la presión del sistema de la bomba y del filtro por arriba de 50 PSI puede causar una separación explosiva de los componentes. La separación de los componentes puede dar como resultado graves lesiones personales o la muerte.

USE ÚNICAMENTE REPUESTOS GENUINOS DE HAYWARD

ADVERTENCIA – PELIGRO DE ELECTROCUCIÓN



La electricidad de alto voltaje está presente en el equipo para la piscina y la tina de hidromasaje. La electricidad de alto voltaje puede causar una descarga eléctrica y electrocución. La descarga eléctrica y la electrocución pueden dar como resultado graves lesiones personales o la muerte.

- Todo el tendido eléctrico DEBE cumplir con los códigos y reglamentos locales correspondientes y con el Código Eléctrico Nacional (NEC).
- Antes de dar algún servicio o mantenimiento al equipo eléctrico, apague la electricidad.
- Comuníquese con un electricista con licencia o con un inspector de construcciones para obtener información sobre los códigos eléctricos locales para los requisitos de las conexiones.
- Verifique que la descarga de agua de la válvula manual para la fuga de aire en el filtro esté en dirección opuesta a los aparatos eléctricos. No coloque los controles de la bomba arriba del filtro ni cerca del mismo.

ADVERTENCIA – PELIGRO DE SER ATRAPADO POR SUCCIÓN



La succión en las salidas de succión y/o en las cubiertas de las salidas de succión que estén dañadas, rotas, agrietadas, que falten o que no estén bien ajustadas pueden causar lesiones graves y/o la muerte debido a los siguientes peligros que pueden hacer que algo quede atrapado:



Cabello atrapado – El cabello puede enrollarse en la cubierta de la salida de succión.



Una extremidad atrapada – Una extremidad insertada en el orificio de una salida de succión o en la cubierta de la salida de succión que esté dañada, rota, agrietada, que falte o que no esté bien ajustada, puede dar como resultado una traba mecánica o la inflamación de una extremidad del cuerpo.



Cuerpo succionado atrapado – La presión negativa aplicada a una gran parte del cuerpo o a las extremidades puede hacer que uno quede atrapado.



Destripamiento/desentrañamiento - Una presión negativa aplicada directamente en los intestinos a través de un sumidero de una salida de succión sin protección o de una cubierta de la salida de succión que esté dañada, rota, agrietada, que falte o que no esté bien ajustada, puede causar el destripamiento/desentrañamiento de una persona.

Traba mecánica – Existe la posibilidad de que las joyas, los trajes de baño, los adornos para el cabello, los dedos de las manos o de los pies, o los nudillos queden atrapados en el orificio de la cubierta de una salida de succión, ocasionando una traba mecánica.

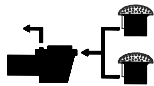

PARA REDUCIR EL RIESGO DE LOS PELIGROS DE QUEDAR ATRAPADO:

- Instale por lo menos dos salidas de succión por bomba que funcionen bien. Las salidas de succión en el mismo plano (por ejemplo, en el piso o en la pared) se deben instalar por lo menos a tres pies (3') (1 metro) de distancia, midiendo del punto más cercano de una salida al punto más cercano de la otra.
- Coloque las salidas de doble succión en ciertos lugares y a cierta distancia para evitar que el usuario cause un “bloqueo doble”.
- Las salidas de doble succión no deberán colocarse en las áreas para sentarse ni donde uno descansa la espalda en dichas áreas para sentarse.
- El sistema de circulación de la piscina o de la tina de hidromasaje será diseñada para cumplir con ANSI/APSP-7 2006.
- Las cubiertas de las salidas de succión deberán cumplir con ANSI/ASME A112.19.8
- Nunca use una piscina o una tina de hidromasaje si alguno de los componentes (tapa/rejilla) de la salida de succión está dañado, roto, agrietado, falta o no está bien ajustado.
- Reemplace de inmediato los componentes de la salida de succión que estén dañados, rotos, agrietados, que falten o que no estén bien ajustados.
- Los CPSP y la Parte IX, Apéndice G, Sección AG106 del Código Residencial Internacional de ICC, especifica la instalación de un sistema de seguridad de escape al vacío que cumpla con ASME A112.19.17 o con un sistema de drenaje por fuerza de gravedad aprobado.
- El no quitar los tapones para las pruebas de presión y/o los tapones que se utilizan para preparar la piscina/la tina de hidromasaje para el invierno, puede dar como resultado un riesgo mayor de quedar atrapado por succión.
- El no mantener los componentes de las salidas de succión libres de escombros, como hojas, suciedad, cabello, papel y otros materiales puede dar como resultado un riesgo mayor de quedar atrapado por succión.

Las cubiertas y las rejillas de las salidas de succión tienen una duración limitada. Deben inspeccionarse con frecuencia y reemplazarse dentro del período de duración especificado.

GUARDE ESTAS INSTRUCCIONES

USE ÚNICAMENTE REPUESTOS GENUINOS DE HAYWARD

INFORMACIÓN GENERAL

Su filtro con cartucho Hayward Swimclear™ combina un filtrado de agua superior con facilidad de operación y construcción totalmente a prueba de corrosión. Con índices de filtrado de hasta 9000 galones (34,000 litros) por hora, están diseñados para operar de manera continua o intermitente, para una instalación por arriba o por abajo de la línea de agua de la piscina, para piscinas con agua salada o fresca o para tinas de hidromasaje. Los filtros Swimclear™ utilizan múltiples cartuchos reusables de poliéster reforzado para proveer un alto grado de claridad de agua y ciclos de filtrado prolongados que requieren un cuidado mínimo.

	A		DISTANCIA LIBRE REQUERIDA			
			DE LADO "B"		"C" POR ARRIBA	
	Plg.	Cm.	Plg.	Cm.	Plg.	Cm.
C2030	32.5	83	18	46	15	38
C3030	34.5	88	18	46	16	41
C4030	40.5	103	18	46	18	46
C5030	46.5	118	18	46	22	56
C7030	52.5	133	18	46	28	71

INSTALACIÓN

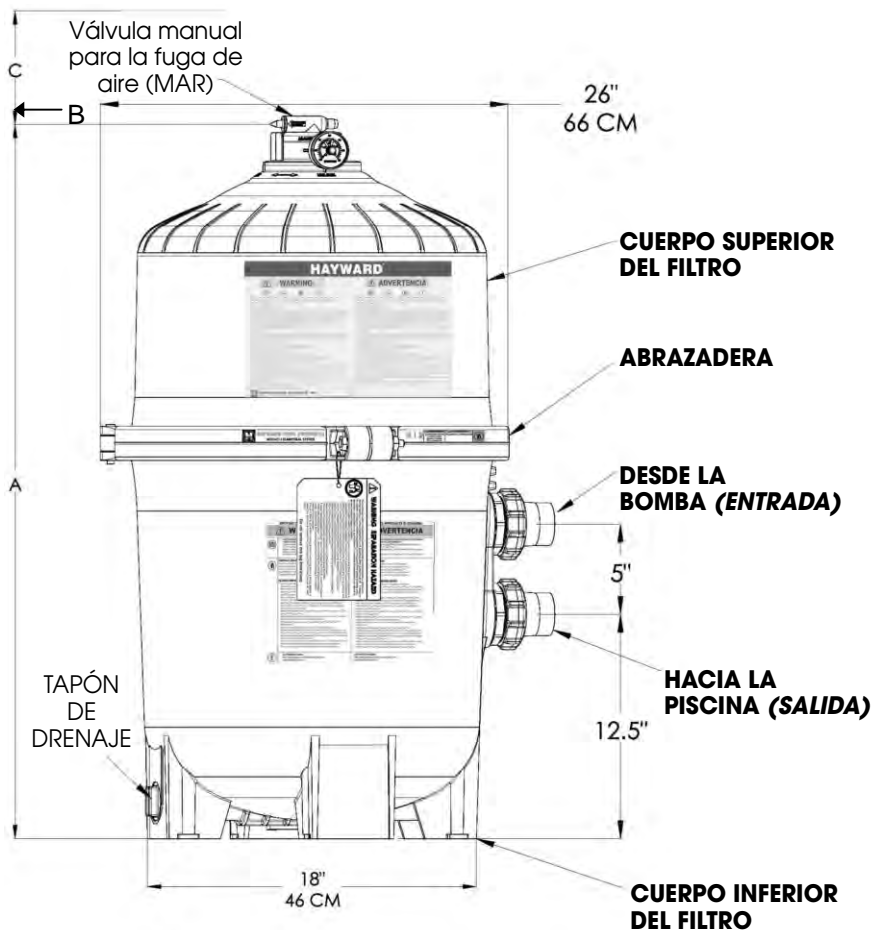

⚠ ADVERTENCIA



⚠ Este producto debe ser instalado y mantenido únicamente por un profesional de piscinas calificado.

1. El sistema de filtrado debe instalarse en un bloque de concreto nivelado o en otra superficie rígida. Elija un área con buen drenaje y bien ventilada, que no se inunde cuando llueve. Coloque el filtro de tal manera que los conectores de las tuberías y el drenaje de invierno estén funcionales y accesibles para la operación, servicio, mantenimiento y preparación para el invierno.
2. Coloque el cuerpo del filtro de tal manera que todas las etiquetas de operación y seguridad estén a la vista.
3. Coloque el filtro de tal manera que drene por fuerza de gravedad.
4. Coloque la bomba y el filtro bajo sombra, si es práctico hacer esto, para protegerlos del calor directo y continuo del sol.
5. Conecte la tubería de succión de la piscina entre el desnatador, la salida de succión de la piscina (desde la piscina) y la bomba.
6. Conecte la descarga de la bomba (SALIDA de la bomba) al puerto superior del filtro (ENTRADA del filtro).
7. Conecte el puerto inferior del filtro (SALIDA del filtro) a las líneas de plomería de retorno a la piscina.
8. No coloque los controles de la bomba arriba del filtro ni cerca del mismo.
9. Verifique que la descarga del agua de la válvula manual para la fuga de aire (MAR) en el filtro quede en dirección opuesta a los aparatos eléctricos.

USE ÚNICAMENTE REPUESTOS GENUINOS DE HAYWARD

PUESTA EN MARCHA DE LA BOMBA Y DEL SISTEMA DE FILTRADO

ADVERTENCIA



Antes de poner la bomba en marcha

1. Use ÚNICAMENTE componentes del sistema de abrazaderas de Hayward; sistema de abrazadera DEX2421J1KIT, juego de tuerca y tornillo DEX2421J2, sello de metal reforzado DEX2422Z2. Los componentes de abrazadera que no sean de Hayward pueden tener fallas en el uso y causar una separación explosiva de componentes. Verifique que los cuerpos superior e inferior del filtro estén debidamente asegurados a la abrazadera del cuerpo del filtro. Nunca confíe en apretar la tuerca con la mano al tornillo de la abrazadera. Usando una llave dinamométrica con un dado de 1/2" de pulgada, ajuste la tuerca y el tornillo de la abrazadera a 150 pulgadas-libra (Ver la figura 1). Verifique que el cuerpo de la válvula manual para la fuga de aire en el filtro esté en posición cerrada (LOCK) y que ninguno de los componentes del filtro falte, esté dañado o no sea un componente genuino de Hayward. (Vea la figura 2).
2. Cierre el drenaje del filtro. Nota: el tapón del filtro requiere de un sello con anillo O. (Vea la figura 4).
3. Abra todas las válvulas del sistema para que el agua de la piscina vaya al sistema de filtrado y que vaya de regreso desde el filtro a la piscina.
4. Coloque la válvula manual para la fuga de aire en posición abierta (OPEN). (Vea la figura 2).

Puesta en marcha de la bomba

1. No se pare sobre el filtro ni cerca del mismo cuando encienda la bomba del sistema. Si ve una fuga de agua en la abrazadera del tanque del filtro, apague de inmediato todas las bombas de circulación y la electricidad del sistema. No regrese al filtro hasta que la fuga de agua haya cesado. Vuelva a armar el sistema de la abrazadera siguiendo las instrucciones en la página 7 de este manual del usuario para detener la fuga.
2. Regrese al filtro para CERRAR la válvula manual para la fuga de aire sólo cuando un flujo continuo de agua (no de aire, ni una mezcla de aire y agua) se descargue de la válvula manual para la fuga de aire.

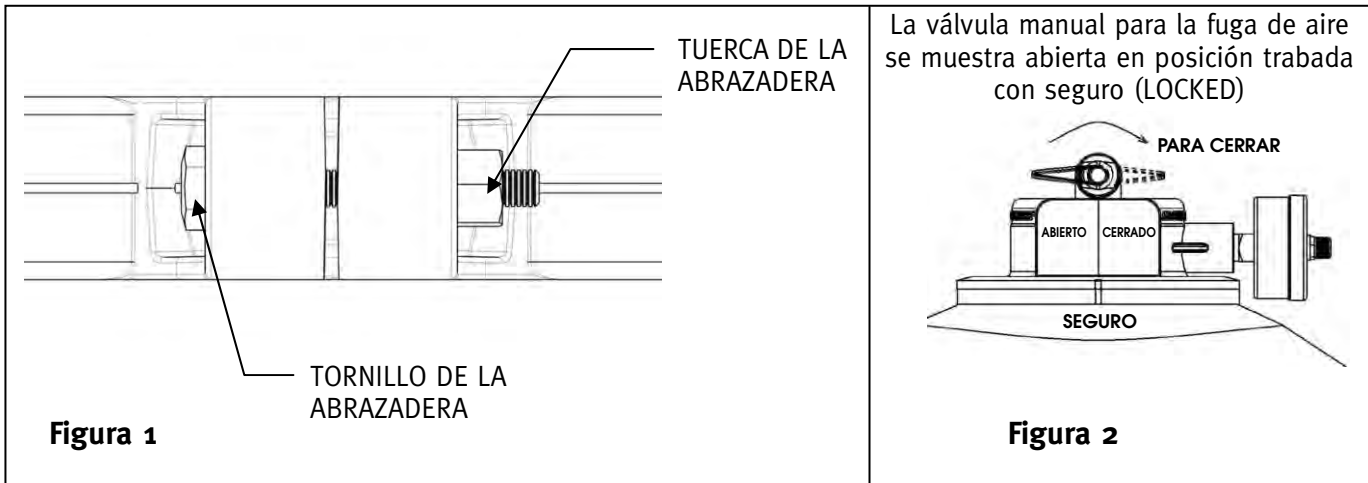

OPERACIÓN

ADVERTENCIA



FILTRADO

El filtrado comienza tan pronto como el flujo pasa de manera continua por el filtro. A medida que el filtro remueve la suciedad del agua de la piscina, la suciedad acumulada causa una resistencia al flujo. Como resultado de esto, el manómetro comienza a elevarse y el flujo disminuye. Cuando la presión se eleva a un nivel entre 7 y 10 psi (barra .49-69), por arriba de la presión inicial o cuando el flujo disminuye por debajo del índice deseado, limpie o reemplace los componentes del cartucho del filtro. Una vez que su filtro esté operando y se pueda ver la presión, alínee la flecha verde con la lectura actual. (Vea la figura 3). Cuando la presión se eleve hasta la flecha roja o pase la flecha roja o segunda flecha, es tiempo de limpiar o reemplazar los componentes del cartucho de su filtro.

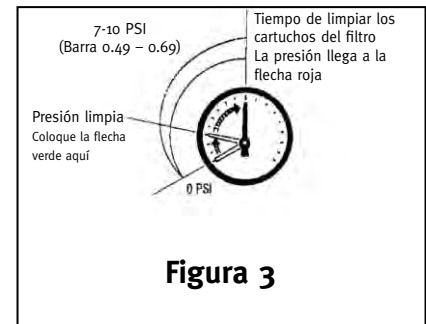

USE ÚNICAMENTE REPUESTOS GENUINOS DE HAYWARD

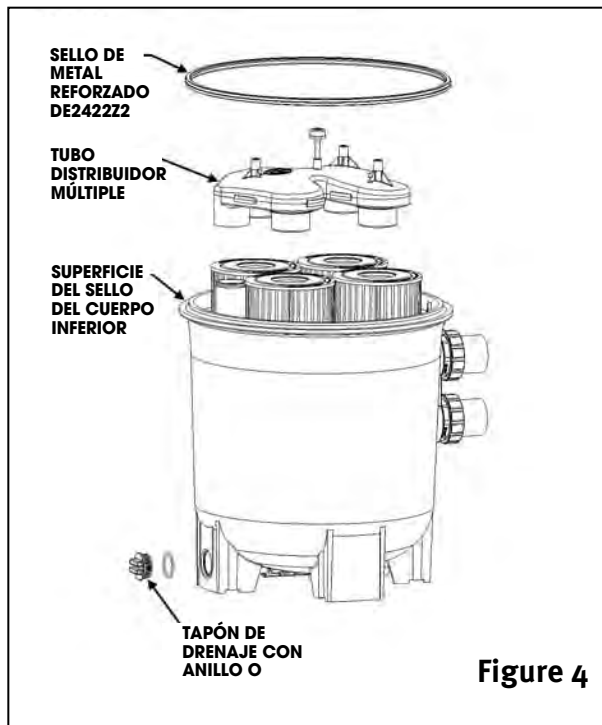

Figure 4

Al anotar la presión inicial del filtro al ponerse en marcha (con componentes limpios del filtro) se puede determinar cuándo los componentes del cartucho se deben reemplazar en lugar de limpiarlos. Después de que los componentes del filtro se hayan limpiado y se hayan vuelto a instalar, si la presión inicial es mayor que 6 PSI por encima de la presión inicial con los nuevos componentes del filtro, los componentes del filtro se deben reemplazar la próxima vez que el indicador llegue a la flecha roja.

MANTENIMIENTO DE SU FILTRO



ADVERTENCIA

Este producto debe ser instalado y mantenido únicamente por un profesional de piscinas calificado.

INSTRUCCIONES PARA DESARMAR EL FILTRO

1. Apague todas las bombas de circulación del sistema y la electricidad en la unidad de control del equipo.
2. Fije todas las válvulas del sistema en una posición que impida que el agua fluya hacia el filtro.
3. La válvula manual para la fuga de aire debe colocarse en posición abierta (OPEN). (Figura 6)
4. Quite el tapón del drenaje del filtro (Figura 4) y drene el agua del filtro.
5. Usando llaves de cubo o hexagonales de 3/4" de pulgada, afloje y quite la tuerca y el tornillo de la abrazadera. (Figura 5).
6. Sosteniendo ambos extremos de la abrazadera del filtro, extienda con cuidado los extremos de la abrazadera. Quite la abrazadera alzándola por arriba del cuerpo superior del filtro. No deje caer la abrazadera mientras la quita ya que podría dañarse. No golpee la abrazadera con herramientas de metal ya que pueden dañar la abrazadera.
7. Levante el cuerpo superior del filtro. No use el indicador de presión para levantar el cuerpo superior del filtro.

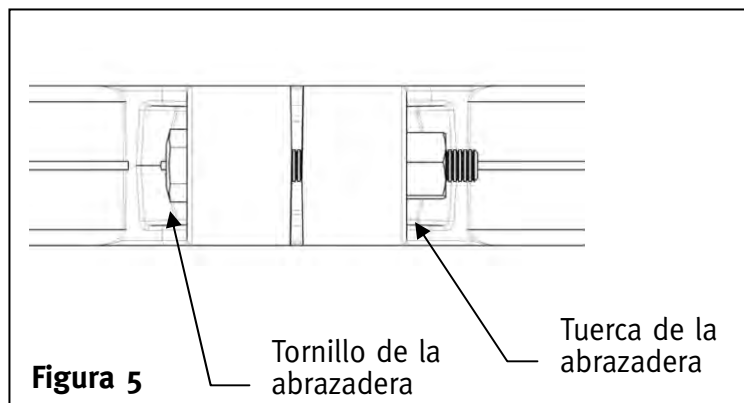

Figure 5

Tornillo de la abrazadera

Tuerca de la abrazadera

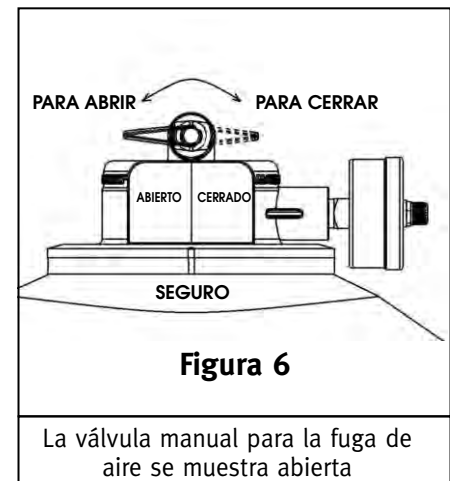

Figure 6

La válvula manual para la fuga de aire se muestra abierta

CÓMO QUITAR LOS CARTUCHOS

1. Quite el tubo distribuidor múltiple o conector (manifold), que se encuentra en la parte superior y que queda expuesto cuando el cuerpo superior del filtro se quita. (Figura 4)
2. Quite los componentes del cartucho del filtro usando un movimiento suave de un lado a otro y levantándolos.
3. Limpie los componentes del cartucho del filtro.

LIMPIEZA DE LOS CARTUCHOS

El componente del cartucho del filtro se puede limpiar lavando el interior y exterior con una manguera para jardín. Para mejores resultados, después de limpiar el cartucho con la manguera, cepille con cuidado la superficie plegada para quitar las partículas pequeñas. No lave a presión ya que esto puede dañar el componente del filtro.

Es probable que encuentre basura en los pliegues del cartucho que no fueron expulsados al lavarlos con la manguera.

USE ÚNICAMENTE REPUESTOS GENUINOS DE HAYWARD

INSTRUCCIONES PARA VOLVER A ARMAR EL FILTRO

⚠️ ADVERTENCIA



CÓMO VOLVER A INSTALAR LOS CARTUCHOS

1. Expulse y drene toda la suciedad o basura del fondo de la parte inferior del filtro.
2. Expulse toda la suciedad o basura de la parte superior del filtro y alrededor del área de la fuga manual del aire.
3. Reemplace con cuidado los cartuchos sobre los cubos que están en la placa del sello inferior.
4. Coloque el tubo distribuidor múltiple o colector (manifold) en forma segura sobre los cartuchos, alineando el caño de retorno con el puerto en el colector.

LIMPIE EL ANILLO DEL SELLO Y LA SUPERFICIE DEL SELLO

1. Quite el sello del tanque del filtro.
2. Con un paño limpio, limpie la superficie del sello de la parte inferior del filtro y quite toda la suciedad o basura que haya en el sello. (Figura 4). No use un solvente.
3. Con un paño limpio, limpie la superficie del sello de la parte superior del filtro.

- ⚠️ **Aviso:**
- No use ningún solvente con petróleo para limpiar los componentes del filtro.
 - No lubrique el sello DEX2422Z2.

⚠️ ADVERTENCIA



- ⚠️ Este producto debe ser instalado y mantenido únicamente por un profesional de piscinas calificado.

REENSAMBLADO DEL CUERPO Y LA ABRAZADERA

1. Coloque el sello de metal reforzado en el cuerpo inferior del filtro (Figura 4). Coloque el cuerpo superior del filtro en el sello de metal reforzado y el cuerpo inferior del filtro en una posición que permita que todas las etiquetas de operación y seguridad queden claramente a la vista y el cuerpo superior esté centrado sobre el cuerpo inferior del filtro. Presione hacia abajo de manera firme y uniforme sobre el cuerpo superior del filtro para fijar el sello. (Figura 7).
2. Coloque la abrazadera del filtro alrededor de los cuerpos superior e inferior del filtro. Sostenga los extremos de la abrazadera para situar la abrazadera en los cuerpos del filtro con los extremos de la abrazadera adyacentes a las etiquetas de seguridad y operación en los cuerpos del filtro. (Figura 7).
3. Inserte el tornillo de la abrazadera a través de los extremos de la abrazadera y enrosque la tuerca al tornillo de la abrazadera asegurándose que el extremo redondeado de la tuerca (Figura 8) esté mirando en dirección a los extremos de la abrazadera.
4. Nunca se confíe en apretar con la mano la tuerca y el tornillo de la abrazadera. Usando una llave dinamométrica con un dado de 3/4" de pulgada, apriete la tuerca y el tornillo a 150 pulgadas-libra. (Figura 9).

- ⚠️ **NO GOLPÉE NI LE PEGUE A LA ABRAZADERA CON UN MARTILLO NI CON HERRAMIENTAS DE METAL.**

5. Siga las instrucciones de operación para la "Puesta en marcha de la bomba y el sistema de filtrado." (Página 5).



Figura 7



Figura 8

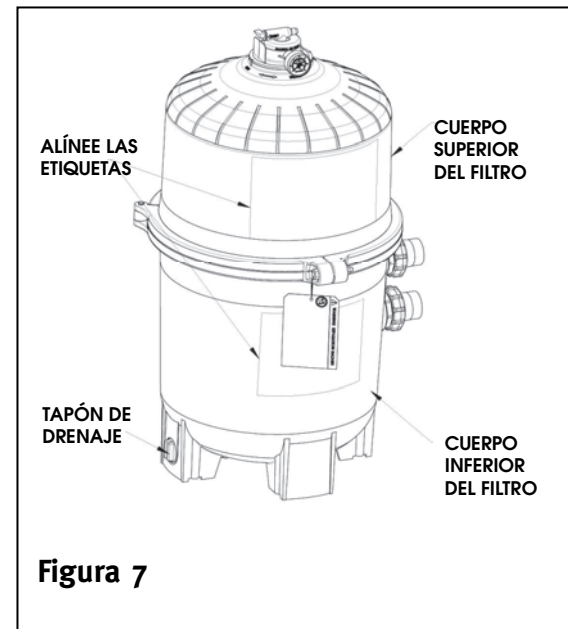

Figura 9

ASPIRADO DE LA PISCINA

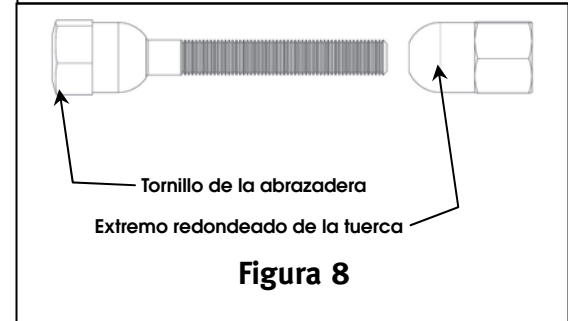
Se puede conectar directamente la aspiradora al filtro cuando se necesite. Limpie los cartuchos después de aspirar, si es necesario.

USE ÚNICAMENTE REPUESTOS GENUINOS DE HAYWARD

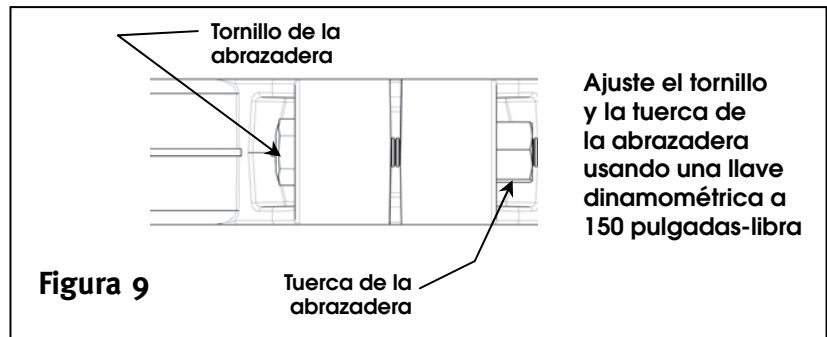
CÓMO QUITAR LA VÁLVULA MANUAL PARA LA FUGA DE AIRE



⚠ Este producto debe ser instalado y mantenido únicamente por un profesional de piscinas calificado.

Su filtro viene con una válvula manual para la fuga de aire (MAR) preinstalada en la fábrica.

Sólo para los Profesionales de Piscinas Calificados: Si la válvula MAR necesita servicio, siga estas instrucciones con cuidado.

1. Apague todas las bombas de circulación del sistema y la electricidad en la unidad de control del equipo.
2. Fije todas las válvulas del sistema en una posición que impida que el agua fluya hacia el filtro.
3. Coloque la válvula manual para la fuga de aire en posición abierta (OPEN).
4. Espere hasta que la fuga de agua haya cesado.
5. Sujete las partes planas del cuerpo de la válvula MAR, gire la válvula MAR en sentido contrario a las manecillas de un reloj hasta que el indicador en la pestaña o reborde de la válvula MAR esté alineado con la posición “UNLOCK” (quitar el seguro) en el cuerpo superior del filtro.
6. Jale directamente hacia arriba para quitar la válvula MAR, puede ser útil hacer un movimiento suave de un lado a otro.



Figura 10

Se muestra la válvula manual para la fuga de aire abierta en posición trabada con seguro (locked). Gire en sentido contrario de las manecillas de un reloj para quitar el seguro (UNLOCK).

⚠ Este producto debe ser instalado y mantenido únicamente por un profesional de piscinas calificado.

REINSTALACIÓN DE LA VÁLVULA MANUAL PARA LA FUGA DE AIRE

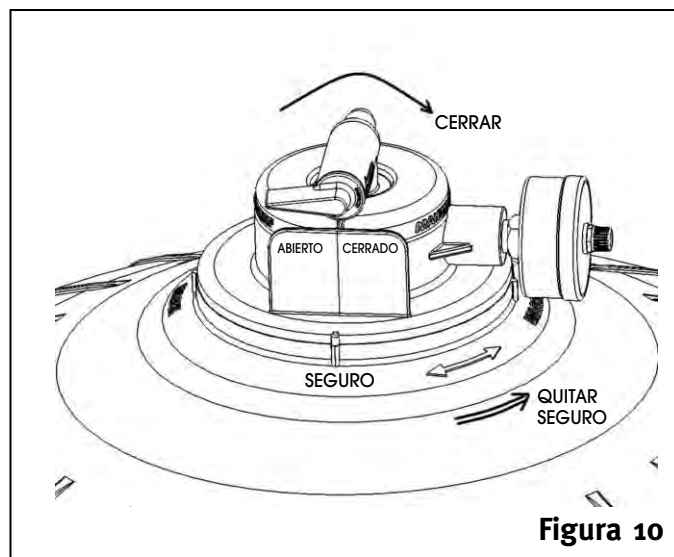
1. Revise los sellos con anillos O, cámbielos si es necesario.
2. Con un paño limpio, limpie el cuerpo superior del filtro y la ranura del anillo O. Quite toda la suciedad y los escombros.
3. Alínee la hendidura en la pestaña de la válvula MAR con la hendidura arriba del cuerpo superior del filtro.
4. Presione hacia abajo la válvula MAR directamente en el cuerpo superior del filtro.
5. Gire la válvula MAR en dirección de las manecillas de un reloj hasta que el indicador quede alineado con la posición del seguro (“LOCK”) en el cuerpo superior del filtro.
6. Verifique que la descarga de la válvula MAR quede en dirección contraria a todas las conexiones eléctricas.

CÓMO PREPARAR EL FILTRO PARA EL INVIERNO



⚠ Este producto debe ser instalado y mantenido únicamente por un profesional de piscinas calificado.

⚠ En áreas donde se puede esperar que las temperaturas desciendan bajo cero, el filtro debe drenarse para protegerlo contra daños.

1. El filtro debe desarmarse y los componentes de los cartuchos del filtro se deben limpiar o reemplazar.
2. Siga las instrucciones descritas bajo el título INSTRUCCIONES PARA DESARMAR EL FILTRO.
3. Luego quite los cartuchos siguiendo las instrucciones.
4. Vuelva a armarlo siguiendo las INSTRUCCIONES PARA REARMAR EL FILTRO.
5. Asegúrese de dejar el tapón de drenaje desprendido durante la temporada de invierno para evitar que el cuerpo del filtro se raje.

USE ÚNICAMENTE REPUESTOS GENUINOS DE HAYWARD

SERVICIO Y REPARACIONES

Consulte con su concesionario o centro de servicio local autorizado de Hayward. No se aceptan devoluciones hechas directamente a la fábrica sin la autorización específica por escrito de Hayward Pool Products.

NIVELES RECOMENDADOS DE LOS QUÍMICOS DE LA PISCINA	
pH	7.2 a 7.8
ALCALINIDAD TOTAL	80 a 120 ppm
DUREZA DEL CALCIO	200 a 400 ppm
COLORO COMBINADO	.2 ppm máximo
COLORO (ESTABILIZADO)	1.0 a 3.0 ppm
ESTABILIZADOR DEL COLORO (Ácido cianúrico)	60 a 80 ppm

LISTA PARA LA SOLUCIÓN DE PROBLEMAS

CORRECCIÓN	FLUJO DEFICIENTE DE AGUA	LOS CICLOS DEL FILTRADO SON CORTOS	EL AGUA DE LA PISCINA NO SE ACLARA
	<ol style="list-style-type: none"> Revise el desnatador y las canastillas coladoras de la bomba para ver si hay escombros. Revise si hay restricciones en las líneas de carga y descarga. Revise si hay fugas de aire en la línea de carga (se verán burbujas regresando a la piscina). 	<ol style="list-style-type: none"> Revise si hay algas en la piscina y coloque abundante cloro como se requiera. Asegúrese de que los niveles de cloro y pH sean los adecuados (haga los ajustes necesarios). 	<ol style="list-style-type: none"> Revise los niveles de cloro, pH y alcalinidad total y haga los ajustes que sean necesarios. Asegúrese de que la cantidad de flujo a través del filtro sea la cantidad suficiente. Haga funcionar el filtro por períodos más largos.

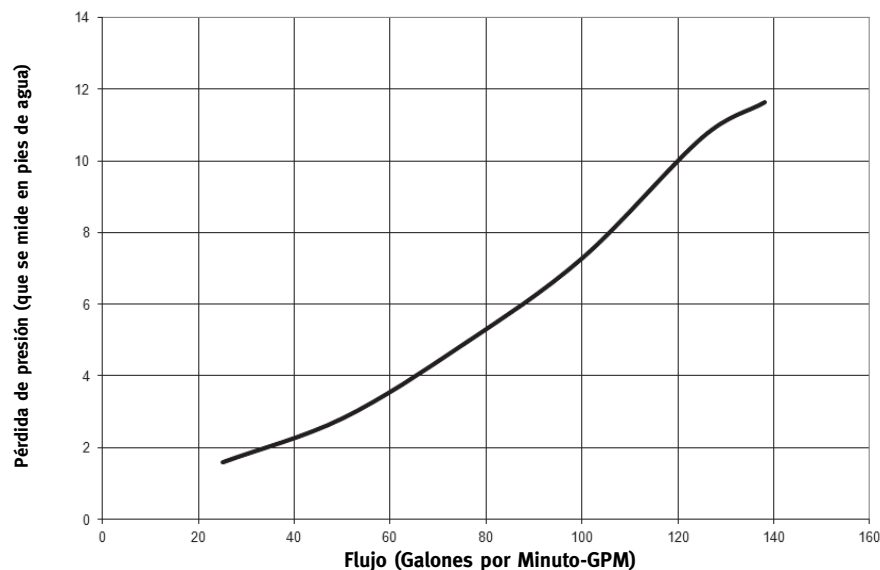
TUBO DISTRIBUIDOR MÚLTIPLE (CONECTOR) EN LA PARTE SUPERIOR CON PÉRDIDA DE PRESIÓN

USE ÚNICAMENTE REPUESTOS GENUINOS DE HAYWARD

PRODUCTO	Nº DE PARTE	DESCRIPCIÓN
1	ECX2712B1	Indicador de presión
2	DEX2420Z8A	Juego de anillos O (juego de 2)
3	CCX1000N	Tuerca de la válvula para la fuga de aire
4	CCX1000V	Fuga manual de aire con anillo O
5	DE2420MAR2	Ensamblaje de la fuga manual de aire
6a	DEX2420BTC	Cuerpo superior del filtro C2030
6b	DEX3620BTC	Cuerpo superior del filtro C3030
6c	DEX4820BTC	Cuerpo superior del filtro C4030
6d	DEX6020BTC	Cuerpo superior del filtro C5030
6e	DEX7220BTC	Cuerpo superior del filtro C7030
7	DEX2421J2	Tornillo y tuerca de la abrazadera
8	DEX2421JKIT	Sistema de la abrazadera que incluye: abrazadera, tornillo y tuerca de la abrazadera, etiqueta que cuelga, sello de metal reforzado y etiquetas
9	DEX2422Z2	Sello de metal reforzado
10a	CX3030C	Tubo distribuidor múltiple (conector) en la parte superior para C2030, C3030 y C4030
10b	CX5030C	Tubo distribuidor múltiple (conector) en la parte superior para C5030 y C7030
11	CX3000J1	Filtro para la fuga de aire
12	CX2030Z3	Tubo para la fuga de aire
13a	CX481XRE	Componentes de cartuchos C2030 Se necesita 1 de 4
	CX481XREPAK4	Paquete de 4 cartuchos C2030
13b	CX580XRE	Componentes de cartuchos C3030 Se necesita 1 de 4
	CX580XREPAK4	Paquete de 4 cartuchos C3030
13c	CX880XRE	Componentes de Cartuchos C4030 Se necesita 1 de 4
	CX880XREPAK4	Paquete de 4 cartuchos C4030
13d	CX1280XRE	Componentes de Cartuchos C5030 Se necesita 1 de 4
	CX1280XREPAK4	Paquete de 4 cartuchos C5030
13e	CX591XRE	Componentes de Cartuchos C7030 Se necesita 1 de 8
	CX591XREPAK4	Paquete de 4 cartuchos C7030 Se necesita 1 de 2
	CX7020M	Conector de la placa del medio C7000 únicamente en serie
14	DEX2400Z5	Anillo O
15a	CX3031F6	Caño de salida C2030
15b	CX3031F7	Caño de salida C3030
15c	CX3031F8	Caño de salida C4030
15d	CX3031F9	Caño de salida C5030
15e	CX3031F10	Caño de salida C7030
16	CX3030F	Codo de entrada
17	CX3030H	Montaje de tubería SwimClear
18	CX3030D	Placa del sello del fondo
19	DEX2420ATC	Cuerpo inferior del filtro
20	DEX2420LA6PAK	Paquete de etiquetas: incluye todas las etiquetas de advertencia y operación, las etiquetas que cuelgan, las etiquetas con amarre de alambre y el manual del propietario.
21	SP1022CBLK	Tapón de drenaje de 1 1/2" pulgadas con anillo O
22	SX220Z2	Anillo O
23	C3035F	Accesorio de retención
24	SPX3200UG	Junta de unión (sello con forma de T)
25	SPX3200UNKIT	Equipo de conexión para unir (incluye tornillo, conector, junta)
26	DEX2420DCKIT	Juego de sujetadores (opcional)

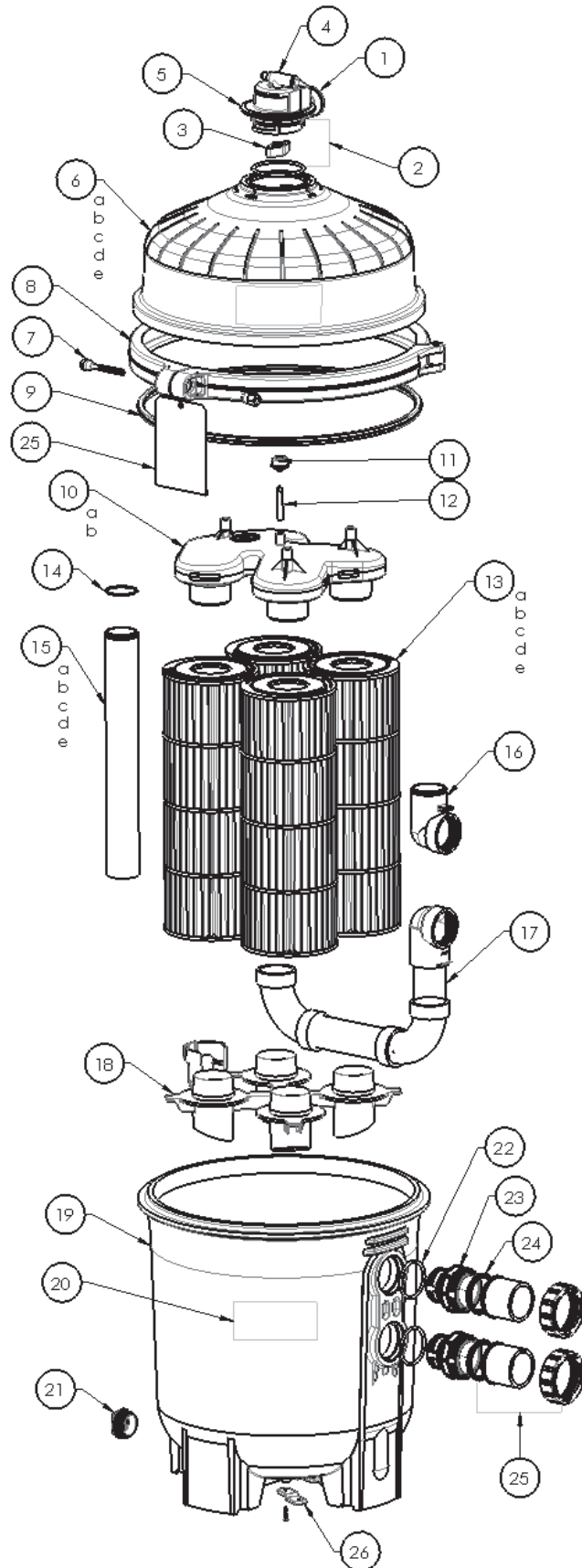

USE ÚNICAMENTE REPUESTOS GENUINOS DE HAYWARD



GARANTÍA LIMITADA DE HAYWARD®

Al comprador, que es el que adquirió originalmente este equipo, Hayward Pool Products, 620 Division Street, Elizabeth, New Jersey, le garantiza que sus productos carecen de defectos en los materiales y en la mano de obra durante un período de **UN (1) año** a partir de la fecha de compra.

Las partes que fallen o que se vuelvan defectuosas durante el período de la garantía, con excepción de las fallas que sean causadas por congelamiento, negligencia, instalación, uso o cuidados inadecuados, serán reparadas o reemplazadas, a opción nuestra, sin cargo alguno, en los siguientes 90 días después de recibir el producto defectuoso, salvo demoras imprevistas.

Para obtener los repuestos o la reparación con la garantía, los componentes o partes defectuosas se deben devolver al lugar de compra, con el envío pagado, o al centro de servicio autorizado de Hayward más cercano. Para obtener más información sobre un distribuidor o un centro de servicio Hayward, comuníquese con el departamento de servicio al cliente de Hayward. No se aceptan devoluciones hechas directamente a la fábrica sin la autorización específica y por escrito de Hayward Pool Products.

Se aplican todas las demás condiciones y términos de la garantía regular.

Hayward no se hará responsable de los costos de transporte; de la mano de obra necesaria para la remoción y/o re-instalación, ni de ningún otro costo de este tipo incurridos para obtener los repuestos bajo garantía.

La garantía de Hayward Pool Products no se aplica a los componentes fabricados por otras compañías. Para dichos productos, se aplicará la garantía establecida por los fabricantes respectivos.

Algunos estados no permiten que se pongan límites en la duración de la garantía implícita, o que se excluyan o limiten los daños incidentales o consecuentes; por lo tanto, es posible que la limitación o exclusión antes mencionada no corresponda en su caso.

Esta garantía le da derechos legales específicos y usted también podría tener otros derechos, los cuales varían de un estado a otro.

***Esta garantía reemplaza todas las publicaciones anteriores.**

**Hayward Pool Products
620 Division Street
Elizabeth, NJ 07207**

USE ÚNICAMENTE REPUESTOS GENUINOS DE HAYWARD



REGISTRO DEL PRODUCTO (Guarde en sus archivos)	
FECHA DE INSTALACIÓN:	_____
LECTURA INICIAL DEL INDICADOR DE PRESIÓN (FILTRO LIMPIO):	_____
MODELO DE LA BOMBA:	_____ CABALLOS DE FUERZA: _____
MODELO DEL FILTRO:	_____ NÚMERO DE SERIE: _____

▲ Retenga este Certificado de Garantía en un lugar seguro y funcional para su archivo.

DESPRENDA AQUÍ: Llene por completo la sección que sigue y envíela por correo en los siguientes 10 días después de la compra/instalación, o regístrese por Internet.



SwimClear™

Tarjeta de registro de la garantía

Regístrese por Internet en www.haywardnet.com

Por favor, escriba claramente con letra de molde:

Nombre _____ Apellido _____

Dirección _____

Ciudad _____ Estado _____ Código postal _____

Número de teléfono: _____ Fecha de compra: _____

Dirección de su correo electrónico _____

Número de serie del producto _____
(Número de 10 a 17 dígitos)

Número de modelo: _____

Capacidad de la piscina _____ (en galones estadounidenses)

Por favor, inclúyanme en todas las comunicaciones por correo electrónico relacionadas con el equipo de Hayward o con promociones.

Envíe a: Hayward Pool Products, 620 Division Street, Elizabeth, NJ 07207

Attn: Warranty Dept.

O REGISTRE SU GARANTÍA POR INTERNET EN WWW.HAYWARDNET.COM

Número de años que la piscina ha estado en servicio

1 año o menos 2-3 4-5 6-10 11-15 +16

Esta piscina fue comprada a un _____

Constructor Comerciante

Servicio de Piscinas Por Internet/Catálogo

Nombre de la compañía _____

Dirección _____

Ciudad _____ Estado _____ Código postal _____

Teléfono _____

Tipo de piscina:

Concreto/Gunito Vinilo Fibra de vidrio Otro _____

Instalación nueva Reemplazo

Instalación para:

En el suelo Sobre el suelo Tina de hidromasaje



Hayward es una marca registrada y SwimClear es una marca de Hayward Industries, Inc.

© Productos para Piscinas de Hayward. 2012. Todos los derechos reservados.